

FRANCE ÉBAUCHES

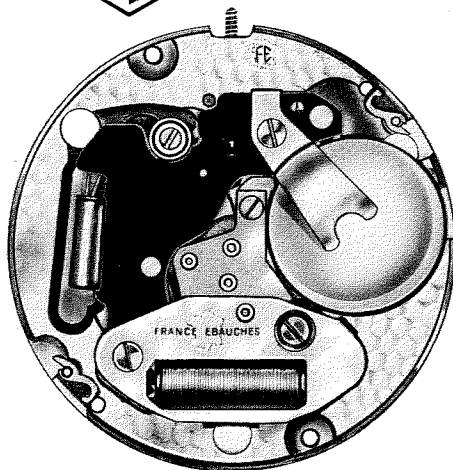

7224

DUAL TIME

7234

11 1/2" Ø 25,6 mm

H = 3,58 mm

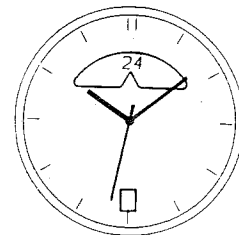

PAR DISQUE
BY DISK
DURCH SCHEIBE
字盤顯示

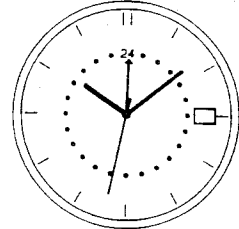

PAR AIGUILLE
BY HAND
DURCH ZEIGER
行針顯示

CARACTÉRISTIQUES TECHNIQUES	TECHNICAL DATA	TECHNISCHE DATEN	技术资料	mm 毫米
Cage	Frame	Gestell	外壳、框架	
Dimensions totales	Overall dimensions	Gesamte-Abmessungen	总直径	26.200
Dimensions encageage	Casing dimensions	Gehäuse-Passung	外壳直径	25.600
Hauteur du filet	Height at bead	Höhe am Wulst	表壳饰高度	1.780
Hauteur sur tige	Height at stem	Höhe an der Welle	把芯高度	1.980
Hauteur maximum	Maximum height	Maximale Höhe	最大高度	3.580
Tige de mise à l'heure	Hand-setting stem	Stellwelle	机芯止动杆	
Diamètre du filetage	Threading diameter	Gewindedurchmesser	把芯螺纹直径	0,900
Résonateur	Resonator	Resonator	谐振器	
Fréquence	Frequency	Frequenz	共振荡回声率	32.768 Hz
Moteur	Motor	Motor	电动机	
Nombre d'impulsions par minute	Number of impulses p/minute	Impulszahl p/Minute	驱脉冲 次/分	60
Exécution : 4 rubis	Version : 4 jewels	Ausführung : 4 Steine	型式: 4 钻、宝石	

Fournitures particulières		Special parts	Sonderteile	专用零件	
7224 - 7234					
1002007 13101 30027 31083 31046 31062	100 2740 277 242 255 258	Platine Plaque de maintien du mécanisme de calendrier Roue de seconde Chaussée avec entraîneur Roue des heures Roue entraîneuse de roue des heures	Main plate Calendar mechanism maintaining plate Second wheel Cannon pinion with driver Hour wheel Hour wheel driving wheel	Werkplatte Halteplatte für Kalendermechanismus Sekundenrad Minutenrohr mit Mitnehmer Stundenrad Mitnehmerrad für Stundenrad	主夹板 周历机构盖板 二轮 带动齿轮 分轮部份 时轴转轮
7224					
91400	9600/I	Indicateur des heures	Hour indicator	Stundenanzeiger 小時顯示器	
7234					
31047 61241	251 499	Roue des heures 24 h Ressort-friction de roue des heures	Hour wheel 24 h Hour wheel friction spring	Stundenrad 24 St Frikitionfeder für Stundenrad 時計輪盤(二十四小時) 時輪磨擦彈簧	
Autres pièces : voir document 7229		Other parts : See documenta- tion for 7229		Andere Teile : Siehe Doku- mentation für 7229 其餘部件， 詳見 7229 號文件	

FRANCE ÉBAUCHES

4, chemin du Fort de Bregille
B.P. 157 - 25014 BESANÇON CEDEX - FRANCE
Tél. (33) 81 65 81 65 - Fax (33) 81 65 81 99 - Télex : 360 100

FRANCE ÉBAUCHES HOROLOGICAL CO. LTD.

21/F Lee Fund Centre
31 Wong Chuk Hang Road Aberdeen
HONG KONG
Tel. : (852) 555 1879 Fax : (852) 554 4359
Telex : 73968 ASNOR HX

FEBA

3, rue de la Vigie CH-1003 LAUSANNE
SUISSE
Tel. : (41) 21 3111640
Fax : (41) 21 3111642

TIMEPIECES OF FRANCE, INC

200 Madison Avenue - Ste. 2225
NEW YORK, N.Y. 10016-3902
U.S.A.
Tel : (212) 779-8705 - Fax : (212) 447-0626

DISTRIBUTEUR - DISTRIBUTOR VERTRIEB 零件供應商

1390 Pforzheim
21000 Pforzheim



CADRAN - DIAL - ZIFFERBLATT - 錶盤

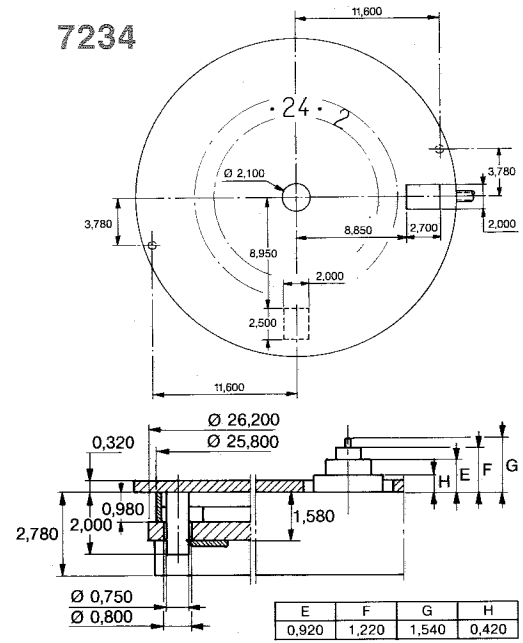
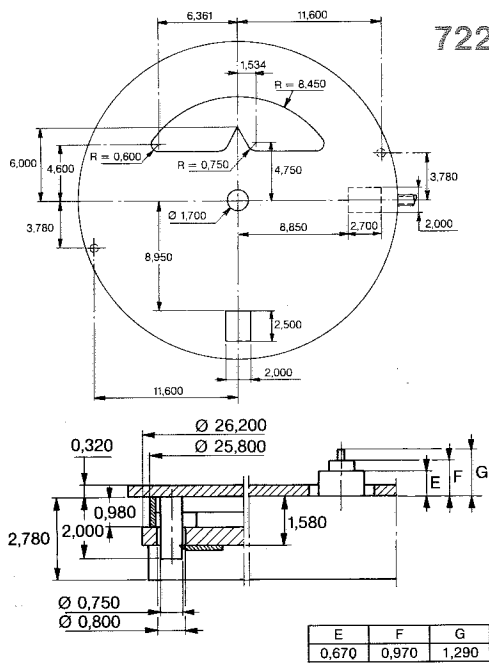

AIGUILLAGE - HANDFITTING - ZEIGERSETZEN - 錶針裝配

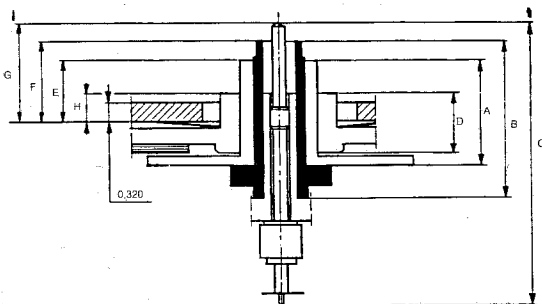

N°	Cal.	A	B	C	D	E	F	G	H
1	7224	1,470	2,280	4,350		0,670	0,970	1,290	
1	7234	1,720	2,530	4,600	1,040	0,920	1,220	1,540	0,420

Cadran d'épaisseur / Zifferblattdicke = H 0,320
 Dial thickness / 錶盤厚度

• Exécution 1 Normale • Exécution 1 Normal • Ausführung 1 Normal • 型式 1. 正常

Roue des heures
Hour wheel
Stundenrad
時輪

Gaucheuse
Counterpointer
Minutier
分輪

Seconde
Second
Sekunde
秒

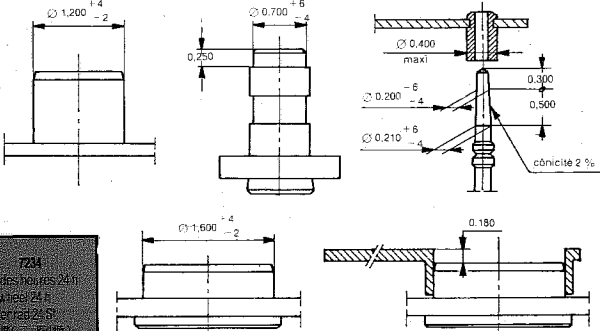

AIGUILLES
HANDS

ZIFFER
指針

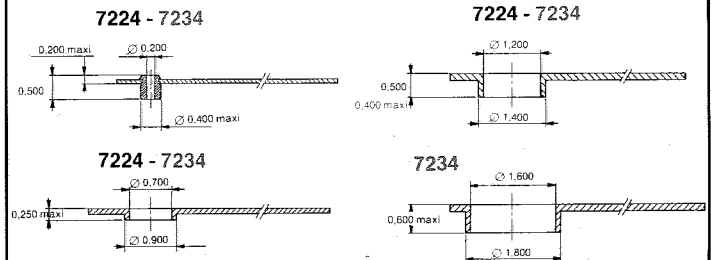

BOÎTES - CASING - EINSCHALEN - 錶殼

Voir documentation 7229
 See documentation for 7229
 Siehe Dokumentation für 7229
 詳見 7229 號文件

Pile
Batterie
Battery
電池

UCAR 371
 RW 315
 VARTA 371
 RENATA 371
 SR 920 SW
 I.E.C. SR 60

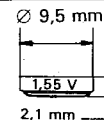

CONTRÔLES - TESTS
 KONTROLLE
 檢驗

Voir documentation 7229
 See documentation for 7229
 Siehe Dokumentation für 7229
 詳見 7229 號文件